

RECESSED BOX - CONTROCASSA

Cod.

7045540



- A** Condensate Discharge Outlet  
Uscita Scarico Condensa
- B** Power and Control cables passage  
Passaggio Cavi Alimentazione e Controllo
- C** Bracket for fixing WHRI units  
Staffa per fissaggio Unità WHRI
- D** Fixing Collars  
Collari di fissaggio
- E** Frame Fixing Knobs  
Pomelli Di Fissaggio Telaio

**AERAILIC FLOWS OF THE WHRI UNIT**  
**FLUSSI AERAILICI DELL'UNITÀ WHRI**

- IMM** Supply fresh air to rooms  
Immissione Aria in Ambiente
- EXP** Exhaust stale air to outside  
Espulsione aria viziata verso l'esterno
- PAE** Inlet fresh air from outside  
Aspirazione Aria Rinnovo dall'esterno
- RIP** Extract stale air from rooms  
Ripresa aria viziata dalle stanze

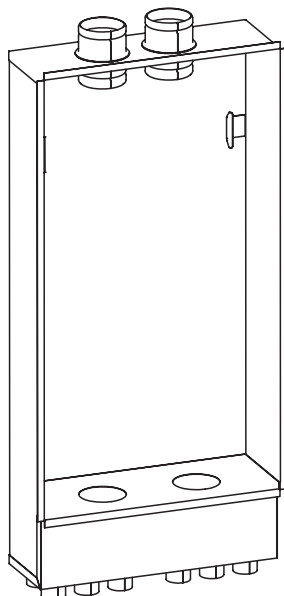

**1 - RECESSED BOX INSTALLATION**

- Remove the bracket **C** and the collars **D** used with the recessed box
- Position the recessed box taking care to check and respect the foreseen aerailic flows, the passage of the power supply and control cables of the WHRI unit and the condensate discharge outlet.

**1 - INSTALLAZIONE CONTROCASSA**

- Rimuovere la staffa **C** e i collari **D** forniti a corredo con la controcassa.
- Posizionare la controcassa a muro avendo cura di verificare e rispettare i flussi aerailici previsti, il passaggio dei cavi di alimentazione e di controllo dell'unità WHRI e l'uscita scarico condensa.

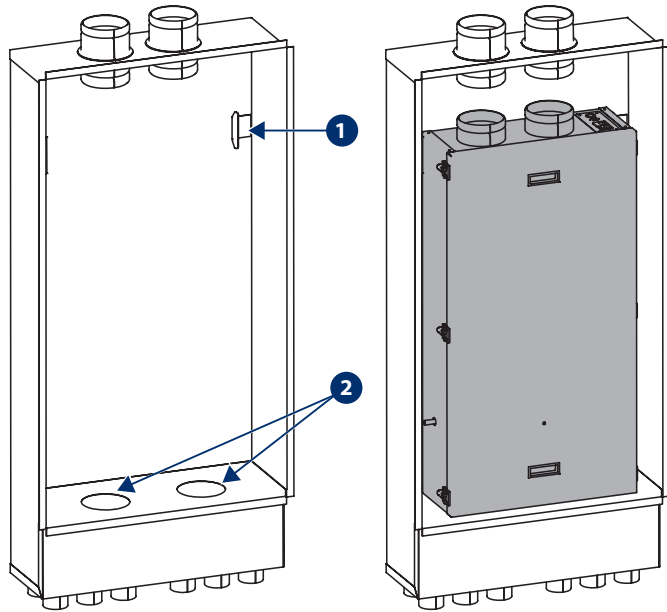

## 2- POSITIONING OF THE WHRI UNIT

- Remove the frame screws on the rear / upper part of the WHRI unit, attach the supplied bracket **C** by matching the holes and re-use the screws to fix the bracket to the unit.
- Hook the WHRI unit inside the outer casing, positioning the ends of the bracket on the elements present in the upper part of the casing **1** and inserting the unit vents on the holes of the distribution plenum in the lower part **2**.

## 2- POSIZIONAMENTO DELL'UNITÀ WHRI

- Rimuovere le viti del telaio sulla parte retro/alta dell'unità WHRI, applicare la staffa **C** fornita facendo combaciare i fori e riutilizzare le viti per fissare la staffa all'unità.
- Agganciare l'unità WHRI all'interno della controcassa posizionando gli estremi della staffa sugli elementi presenti nella parte alta della controcassa **1** e infilando le bocchette dell'unità sui fori del plenum di distribuzione presenti nella parte bassa **2**.

## 3- COLLARS FIXING

- Fix the collars **D** to the Exhaust and External Air Intake connections of the WHRI unit.

## 3- FISSAGGIO COLLARI

- Fissare i collari **D** alle bocchette di Espulsione e Presa Aria Esterna dell'unità WHRI.

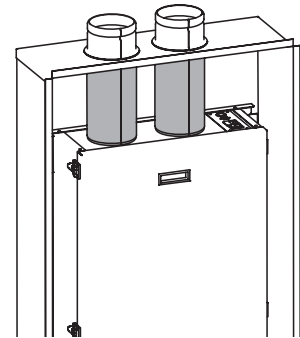

## FRAME AND FRONT PANEL - TELAIO E PANNELLO FRONTALE



Cod.  
7045535

## 4- FRAME AND PANEL FIXING

- Apply the frame and fix it to the recessed box by acting on the knobs inside **E**.
- Position the front panel and use a screwdriver to act on the locks for closing.

## 4- FISSAGGIO TELAIO E PORTA

- Applicare il telaio alla controcassa e fissarlo agendo sui pomelli presenti all'interno **E**.
- Posizionare il pannello frontale e tramite un cacciavite agire sulle serrature per la chiusura.

