

SCHEDA INSTALLAZIONE | INSTALLATION SHEET



This three-way motorised diverter valve can be combined to RDZ heat pumps to manage the production of domestic hot water.

Valvola deviatrice a tre vie motorizzata da abbinare alle pompe di calore RDZ per la gestione della produzione di acqua calda sanitaria.

Cod.
7028090

OPERATING PRINCIPLE

With the electrical supply off, the actuator keeps the valve in the closed position. When an ambient temperature thermostat or other electrical device switches the supply on, the actuator moves the paddle into the open position.

When the supply is turned off, the valve closes again due to the action of a return spring.

Valve operating states

- With supply OFF: "A" closed; "B" open; "AB" open
- With supply ON: "A" open; "B" closed; "AB" open
- Opened manually: "A" open; "B" open; "AB" open

PRINCIPIO DI FUNZIONAMENTO

Il servocomando, in assenza di alimentazione elettrica, mantiene l'otturatore in posizione di chiusura. Tramite l'intervento di un termostato ambiente o di altro dispositivo elettrico che chiude il contatto, il servocomando, alimentato elettricamente, sposta l'otturatore in posizione di apertura. In assenza di alimentazione elettrica, la richiusura della valvola avviene mediante un meccanismo con ritorno a molla.

Condizioni di funzionamento della valvola

- Senza alimentazione elettrica: Via "A" chiusa; Via "B" aperta; Via "AB" aperta
- Con alimentazione elettrica: Via "A" aperta; Via "B" chiusa; Via "AB" aperta
- Apertura manuale: Via "A" aperta; Via "B" aperta; Via "AB" aperta

DIMENSIONS AND HYDRAULIC CHARACTERISTICS

DIMENSIONI E CARATTERISTICHE IDRAULICHE

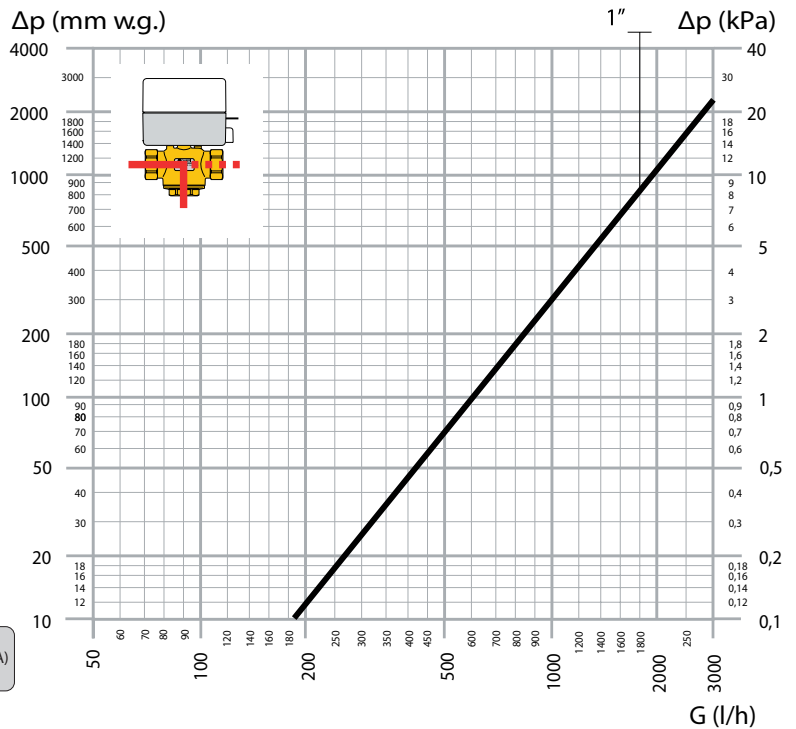
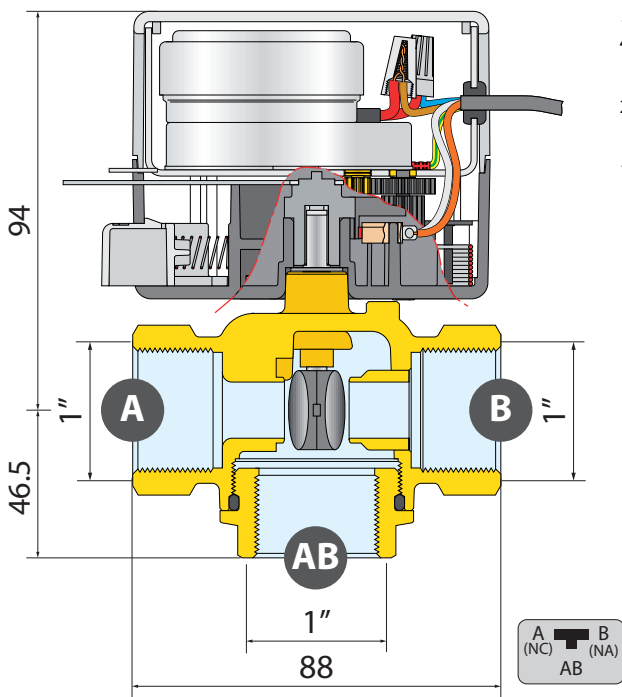

- K_v (m³/h): 6
- Max. differential pressure - Pressione differenziale max (kPa): 100

INSTALLATION / INSTALLAZIONE

HYDRAULIC CONNECTIONS / CONNESSIONI IDRAULICHE

The valve can be fitted either vertically or horizontally, with the actuator in any position, **except upside down**.

La valvola può essere installata sia verticalmente che orizzontalmente, con il comando in qualsiasi posizione, **tranne che rovesciato**.

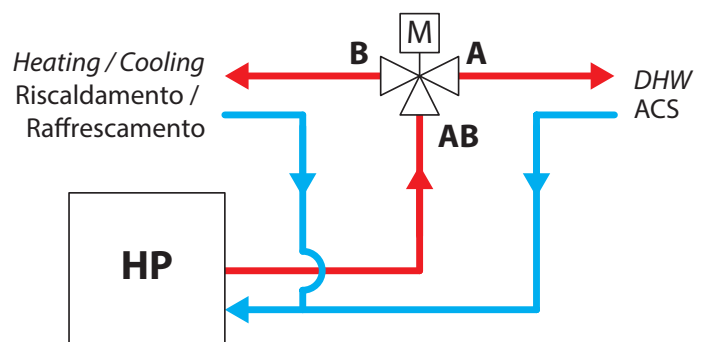
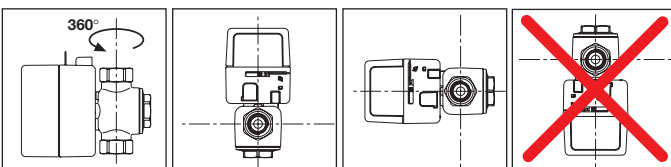

SCHEDA INSTALLAZIONE | INSTALLATION SHEET

ELECTRIC CONNECTIONS

CONNESSIONI ELETTRICHE

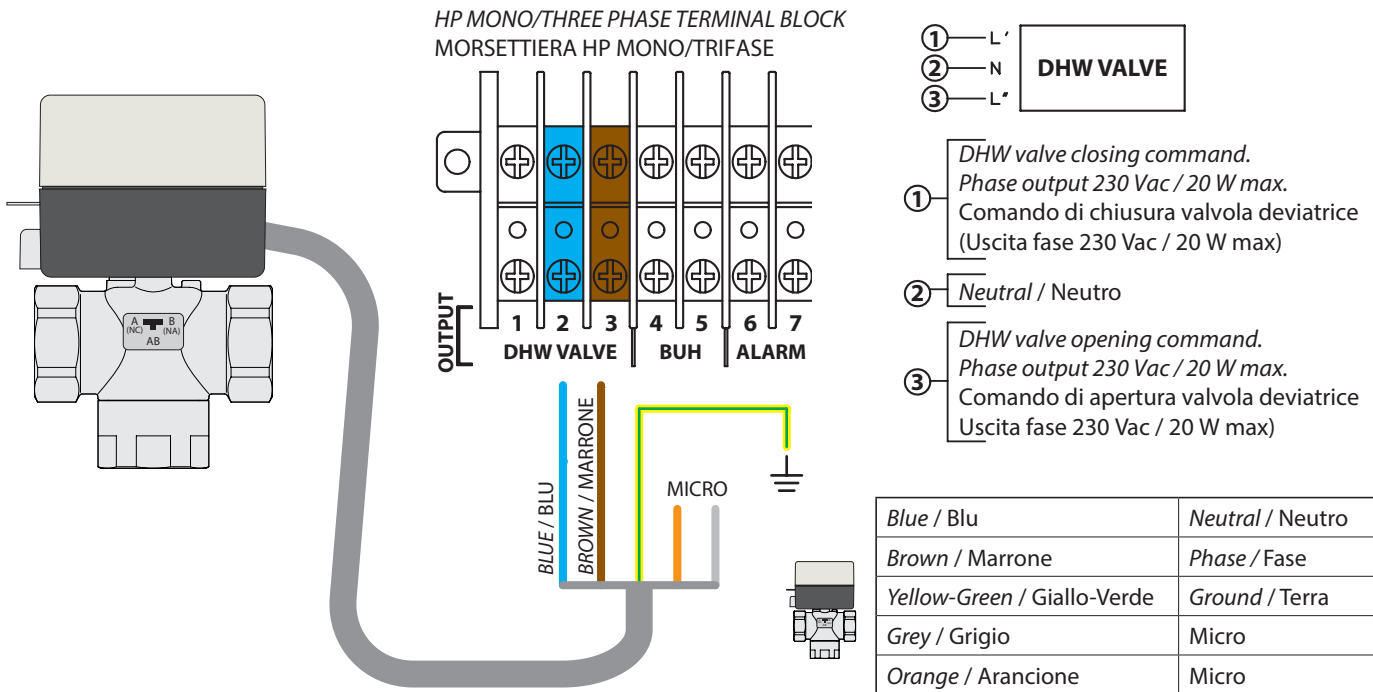

ACTUATOR

Removal of the actuator

1. Set the lever on the side of the actuator to the open position (or to manual opening).
2. Press the open button on the side of the actuator and remove the actuator.

Fitting of the actuator

1. Set the lever on the side of the actuator to the open position (or manual opening).
2. Check that the actuator is correctly positioned with respect to the valve as determined by the different dimensions of the operating stem and the locking pin.
3. Press the open button fully down. Clip on the actuator and release the button.

SAFETY

ATTENTION: Risk of electric shock. Live motorised control system. Switch off the power supply before performing maintenance or other operations. Failure to follow these directions may cause damage to persons or property.

The installation of the zone valves must be performed by qualified personnel in concordance with the current regulations. If the zone valves are not installed, commissioned and maintained properly according to the instructions contained in this manual, they may not operate correctly and may place the user in danger. Make sure that all the pipe connections are watertight. During the realization of the hydraulic connections, be careful not to mechanically over-stress the screw-thread of the valve body. Otherwise, over time, breakages can occur with hydraulic leaks causing damage to property and/or persons.

Water temperatures greater than 50°C can cause serious burns. During the installation, commissioning and maintenance of the zone valves, take all the necessary steps to ensure that such temperatures do not cause danger to people.

During normal operation, the metal part of the actuator cover may become hot and reach temperatures in excess of 60°C. Make sure that these temperatures do not place anyone at risk.

SERVOCOMANDO

Rimozione del servocomando

1. Posizionare la leva posta sul fianco del servocomando in posizione di sblocco (o apertura manuale).
2. Premere il pulsante di sblocco posizionato sul fianco del servocomando e rimuovere il servocomando.

Montaggio del servocomando

1. Posizionare la leva posta sul fianco del servocomando in posizione di sblocco (o apertura manuale).
2. Verificare il corretto posizionamento del servocomando rispetto alla valvola imposto dalla differente dimensione dell'asta di manovra e del perno di fissaggio.
3. Premere a fondo il pulsante di sblocco, innestare il servocomando e rilasciare il pulsante.

SICUREZZA

ATTENZIONE: Rischio di shock elettrico. Comando motorizzato in tensione. Togliere l'alimentazione elettrica prima di effettuare interventi. La mancata osservanza di queste indicazioni può provocare danni a persone o cose.

L'installazione delle valvole di zona deve essere eseguita da parte di personale qualificato in accordo con la vigente normativa. Se le valvole di zona non sono installate, messe in servizio e mantenute correttamente secondo le istruzioni contenute in questo manuale, possono non funzionare correttamente e porre l'utente in pericolo. Assicurarsi che tutta la raccorderia di collegamento sia a tenuta idraulica. Nella realizzazione delle connessioni idrauliche, prestare attenzione a non sovrasollecitare meccanicamente la filettatura del corpo valvola. Nel tempo si possono produrre rotture con perdite idrauliche a danno di cose e/o persone. Temperature dell'acqua superiori a 50°C possono provocare gravi ustioni. Durante l'installazione, messa in servizio e manutenzione delle valvole di zona, adottare gli accorgimenti necessari affinché tali temperature non arrechino pericolo per le persone. Durante il normale funzionamento, il coperchio del servocomando può riscaldarsi fino a raggiungere, sulla parte metallica, temperature maggiori di 60°C. Prestare attenzione affinché tali temperature non arrechino pericolo per le persone.

